

KTM POWERPARTS
INFORMATION

UNIVERSAL REAR BAG 5L



78112978100

05.2016
3.213.521



KTM Sportmotorcycle GmbH
5230 Mattighofen, Austria
www.ktm.com



3 DEUTSCH

Wir freuen uns, dass Sie sich für dieses Produkt entschieden haben.

Unser hochwertiges Qualitätsprodukt ist rennerprobt und wurde speziell für sportliche Herausforderungen entwickelt. Eine korrekte Montage des Produktes ist unerlässlich, um ein Maximum an Sicherheit und Funktionalität gewährleisten zu können. Bitte befolgen Sie daher die Montageanleitung oder wenden Sie sich an Ihren autorisierten Fachhändler.

Für falsche Montage oder Verwendung dieses Produktes kann der (Quasi-)Hersteller bzw. Lieferant nicht zur Verantwortung gezogen werden.
Vielen Dank.

5 ENGLISH

Thank you for choosing this product.

Our high quality product has been tested under racing conditions and was developed specifically for use in sports activities. Correct installation of the product is essential to ensure that a maximum degree of safety and functionality is achieved. Therefore, please follow the installation instructions or contact your authorized dealer.

The (quasi) manufacturer or supplier cannot be held responsible for products that are incorrectly mounted or inappropriately used.
Thank you.

7 ITALIANO

Grazie per aver scelto questo prodotto.

Questo nostro prodotto di pregiata qualità è collaudato nelle competizioni ed è stato sviluppato specificamente per gare sportive. Il montaggio corretto del prodotto è fondamentale per garantirne la massima sicurezza e funzionalità. Rispetti quindi le istruzioni di montaggio o rivolgerti al proprio concessionario autorizzato.

Il produttore (detentore del marchio)/fornitore non può essere considerato responsabile per un montaggio o impiego errato del presente prodotto.
Vi ringraziamo per l'attenzione!

9 FRANÇAIS

Merci d'avoir porté votre choix sur ce produit.

Notre produit de haute qualité est éprouvé pour les compétitions et a été conçu spécialement pour un usage sportif. Un montage approprié du produit est indispensable pour garantir une sécurité et une fonctionnalité maximales du véhicule. C'est pourquoi nous vous invitons à suivre scrupuleusement le manuel de montage ou à vous adresser à votre revendeur agréé.

En cas de montage ou d'utilisation non conformes de ce produit, le (quasi) constructeur ou le fournisseur déclinent toute responsabilité.
Merci !

11 ESPAÑOL

Le agradecemos que se haya decidido por este producto.

Este producto de alta calidad está probado para la competición y se ha desarrollado específicamente para las exigencias de este deporte. Para poder garantizar los máximos niveles de seguridad y funcionalidad, es imprescindible que el producto se monte correctamente. Por este motivo, es muy importante que siga las instrucciones del manual de montaje o que se ponga en contacto con su concesionario autorizado.

El (cuasi) fabricante y el proveedor de este producto no se harán responsables del montaje y el uso incorrectos.
¡Muchas gracias!

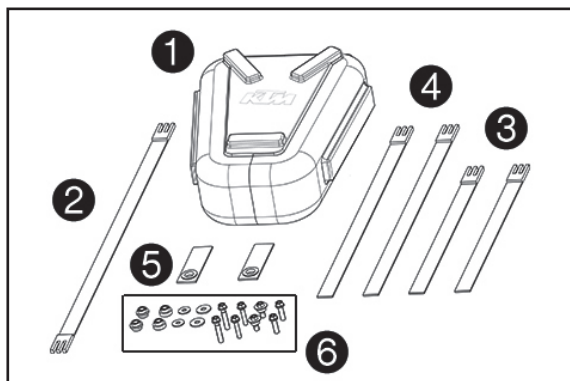

Lieferumfang

- 1x Hecktasche ① 78112978060
- 1x Riemen 470 mm ②
- 2x Riemen 250 mm ③
- 2x Riemen 350 mm ④
- 2x Haltetasche ⑤

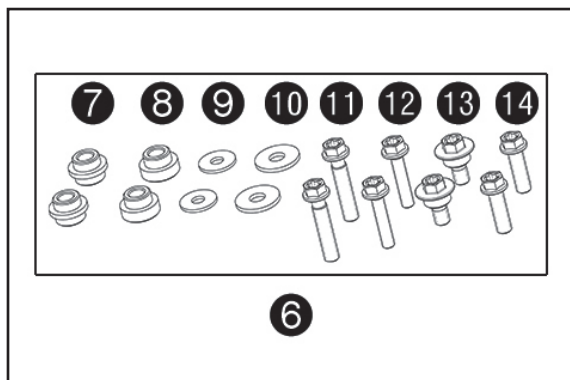

- 1x Befestigungskit ⑥ 78112978150
 - 2x Buchse (EXC ab 2012, SX ab 2011) ⑦
 - 2x Buchse (EXC bis 2011, SX bis 2010) ⑧
 - 2x Unterlegscheibe (EXC und SX ab 2008) ⑨
 - 2x Unterlegscheibe (EXC und SX bis 2007) ⑩
 - 2x Schraube (EXC und SX bis 2007) ⑪
 - 2x Schraube (EXC und SX ab 2008) ⑫
 - 2x Schraube (690 Enduro und 690 SMC) ⑬
 - 2x Schraube (EXC und 250 SX ab 2017, SX-F und 125/150 SX ab 2016) ⑭
- 1x Riemen 470 mm
 - 2x Riemen 250 mm
 - 2x Riemen 350 mm
 - 2x Haltetasche

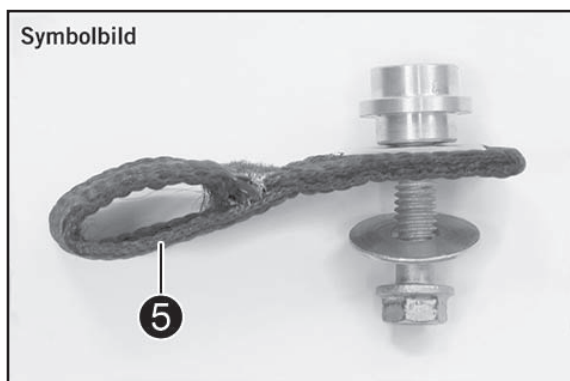

Montage

- Haltetaschen ⑤ (Lieferumfang) und passende Bauteile aus dem Befestigungskit ⑥ (Lieferumfang) zusammensetzen.

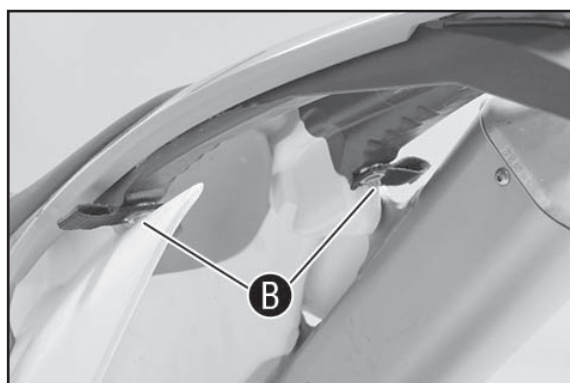

EXC und SX

- Originalschrauben an den Positionen ⑧ entfernen.
- Haltetaschen ⑤ (Lieferumfang) mit den passenden Bauteilen aus dem Befestigungskit ⑥ (Lieferumfang) montieren.

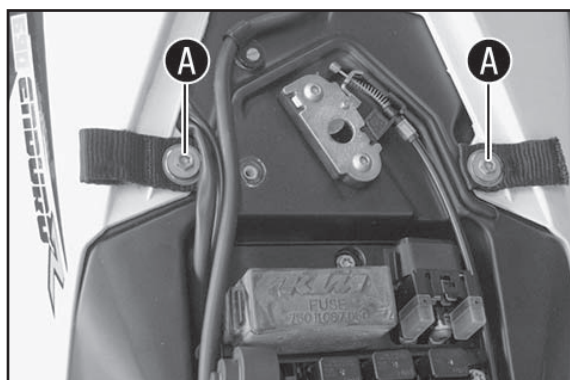

690 Enduro und 690 SMC

- Sitzbank abnehmen (s. Bedienungsanleitung).
- Original-Schrauben an den Positionen ① entfernen.
- Haltetaschen ⑤ (Lieferumfang) mit den passenden Bauteilen aus dem Befestigungskit ⑥ (Lieferumfang) montieren.
- Sitzbank montieren (s. Bedienungsanleitung).

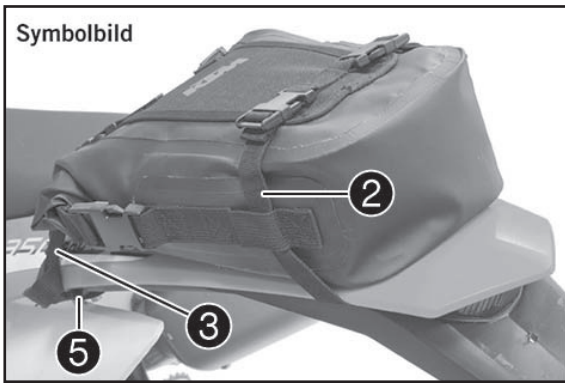

Taschenmontage

- Den langen Riemen ② (Lieferumfang) zwischen dem Rücklicht und dem Heckteil positionieren, mit der Hecktasche ① (Lieferumfang) verbinden und festspannen.
- Die vorderen beiden Riemen ③ oder ④ (alles Lieferumfang) durch die Haltetaschen ⑤ ziehen, mit der Hecktasche ① verbinden und festspannen.
- Hecktasche auf festen Sitz kontrollieren.



⚠ ACHTUNG

Bitte beachten Sie, dass sich beim Fahren mit Gepäck das Fahrverhalten ändern kann!

Die maximale Zuladung der Hecktasche beträgt 3 kg!

Es gilt die von KTM genannte, max. Zuladung des Fahrzeugs!

Die zulässige Höchstgeschwindigkeit mit Hecktasche liegt bei 130 km/h!

Prüfen Sie regelmäßig alle Verbindungen auf festen Sitz!

Pflegehinweis

Verwenden Sie zum Reinigen der Hecktasche warme Seifenlauge und ein weiches, sauberes Tuch.

Für die Reißverschlüsse eignet sich Kernseife und eine weiche Bürste. Spülen Sie mit klarem Wasser nach.

Benutzen Sie keine scharfen Reinigungsmittel und raue Putzutensilien.

Schwergängige Reißverschlüsse können mit etwas Talkumpulver wieder gängig gemacht werden.

Information

Textilmaterialien können bei längerer und intensiver Sonneneinstrahlung leichten Farbveränderungen unterliegen und ausbleichen.

Das lässt sich trotz der Verwendung höchster Textilqualität nicht vermeiden, weshalb KTM dafür keine Haftung übernimmt.

Wir bitten um Verständnis.

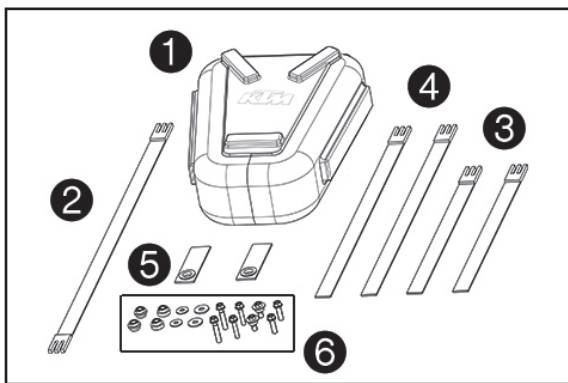

Scope of supply

- 1x rear bag ① 78112978060
- 1x strap 470 mm ②
- 2x straps 250 mm ③
- 2x straps 350 mm ④
- 2x straps loop ⑤

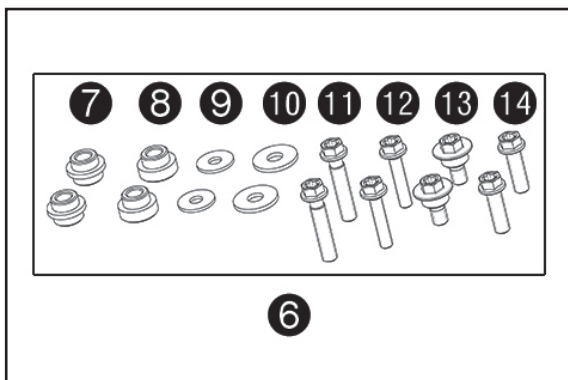

- 1x fitting kit ⑥ 78112978150
- 2x bushings (EXC from 2012, SX from 2011) ⑦
- 2x bushings (EXC until 2011, SX until 2010) ⑧
- 2x washers (EXC and SX from 2008) ⑨
- 2x washers (EXC and SX until 2007) ⑩
- 2x screws (EXC and SX until 2007) ⑪
- 2x screws (EXC and SX from 2008) ⑫
- 2x screws (690 Enduro and 690 SMC) ⑬
- 2x screws (EXC and 250 SX from 2017, SX-F and 125/150 SX from 2016) ⑭
- 1x strap 470 mm
- 2x straps 250 mm
- 2x straps 350 mm
- 2x strap loops

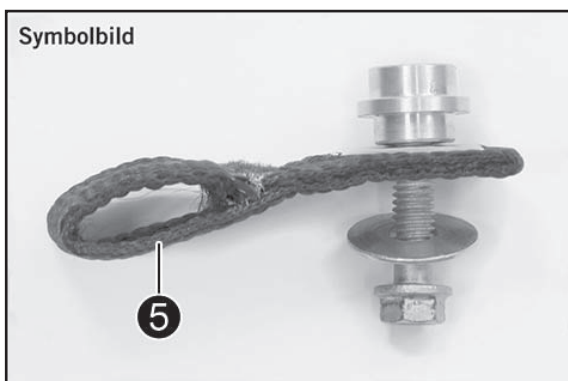

Assembly

- Assemble strap loops ⑤ (included) and the appropriate components from the fitting kit ⑥ (included).

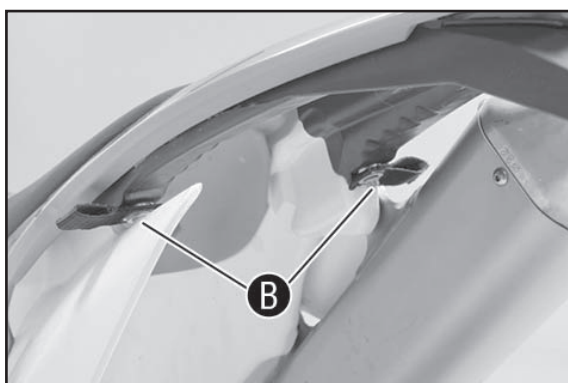

EXC and SX

- Remove the original screws at positions B.
- Mount strap loops ⑤ (included) with the appropriate components from the fitting kit ⑥ (included).

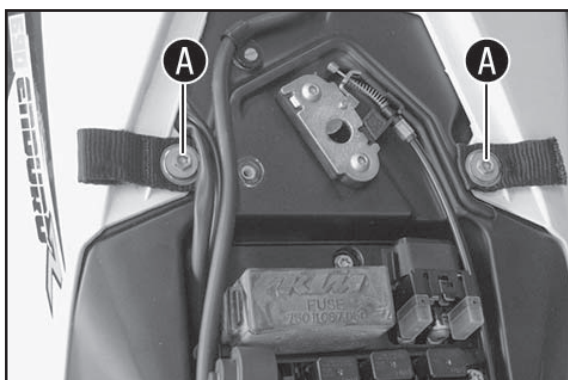

690 Enduro and 690 SMC

- Take off the seat (see the Owner's Manual).
- Remove original screws at positions A.
- Mount strap loops ⑤ (included) with the appropriate components from the fitting kit ⑥ (included).
- Mount the seat (see the Owner's Manual).

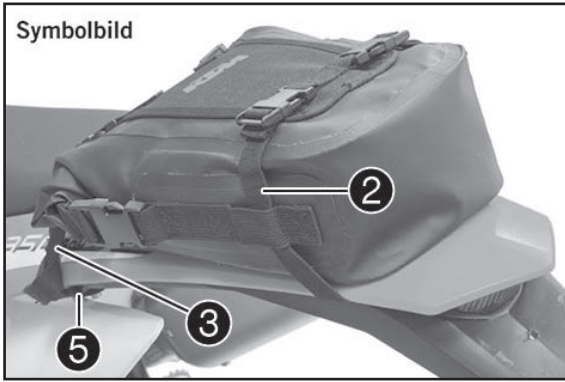

Mounting the bag

- Position the long straps ② (included) between the tail light and the tail section, bind them with the rear bag ① (included) and firmly tension.
- Pull both front straps ③ and ④ (all included) through the strap loops ⑤, bind them with the rear bag ① and firmly tension.
- Check that the rear bag is firmly attached.



⚠ WARNING

Please note that riding with luggage can change the handling characteristics of the vehicle!
The maximum load of the rear bag is 3 kg!
The maximum payload of the vehicle specified by KTM must be adhered to!
The maximum permitted speed with a mounted rear bag is 130 km/h!
Check all connections for tightness of fit regularly!

Care instructions

To clean the rear bag, use warm soapy water and a soft, clean cloth.
 Use plain soap and a soft brush for the zippers. Rinse with clear water.
 Do not use aggressive cleaning agents or abrasive cleaning implements.
 Stiff zippers can be loosened with talcum powder.

Information

Textile materials may undergo fading and minor changes in color if they are exposed to intense sunlight for lengthy periods. This effect is unavoidable despite the use of top-quality textiles, and KTM cannot take any responsibility for such changes. We apologize for any inconvenience.

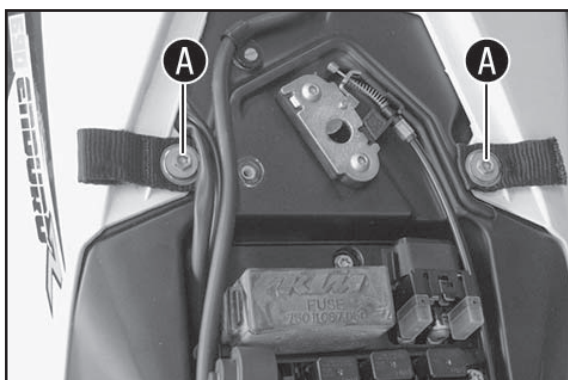
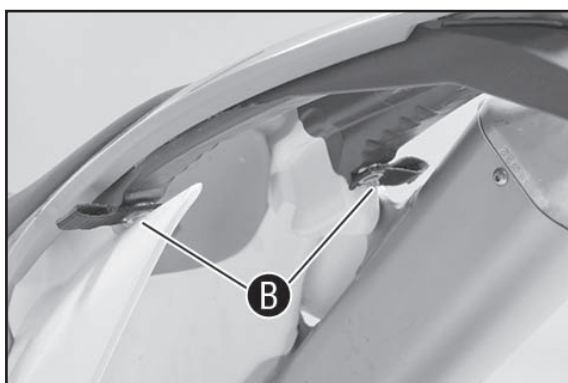
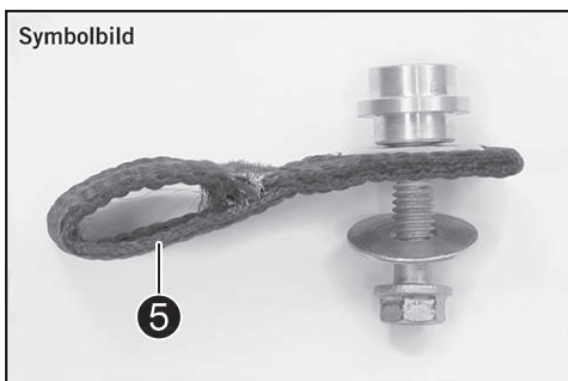
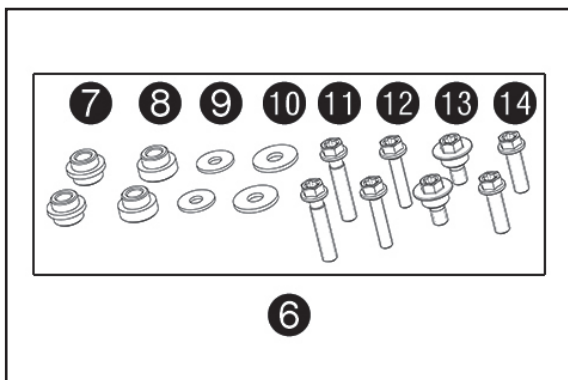
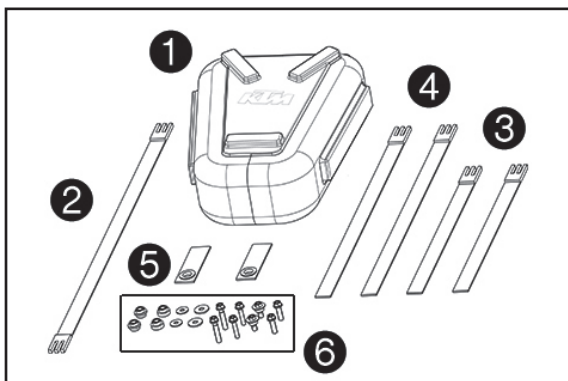

Materiale fornito

- n. 1 borsa posteriore ① 78112978060
- n. 1 cinghia da 470 mm ②
- n. 2 cinghie da 250 mm ③
- n. 2 cinghie da 350 mm ④
- n. 2 fibbie ⑤

- n. 1 kit di fissaggio ⑥ 78112978150
- n. 2 boccole (EXC dal 2012, SX dal 2011) ⑦
- n. 2 boccole (EXC fino al 2011, SX fino al 2010) ⑧
- n. 2 rondelle (EXC e SX dal 2008) ⑨
- n. 2 rondelle (EXC e SX fino al 2007) ⑩
- n. 2 viti (EXC e SX fino al 2007) ⑪
- n. 2 viti (EXC e SX dal 2008) ⑫
- n. 2 viti (690 Enduro e 690 SMC) ⑬
- n. 2 viti (EXC e 250 SX dal 2017, SX-F e 125/150 SX dal 2016) ⑭

- n. 1 cinghia da 470 mm
- n. 2 cinghie da 250 mm
- n. 2 cinghie da 350 mm
- n. 2 fibbie

Montaggio

- Assemblare le fibbie ⑤ (in dotazione) e i componenti corrispondenti del kit di fissaggio ⑥ (in dotazione).

EXC e SX

- Rimuovere le viti originali dalle posizioni B.
- Montare le fibbie ⑤ (in dotazione) con i componenti corrispondenti del kit di fissaggio ⑥ (in dotazione).

690 Enduro e 690 SMC

- Rimuovere la sella (v. manuale d'uso).
- Rimuovere le viti originali dalle posizioni A.
- Montare le fibbie ⑤ (in dotazione) con i componenti corrispondenti del kit di fissaggio ⑥ (in dotazione).
- Montare la sella (v. manuale d'uso).

Symbolbild

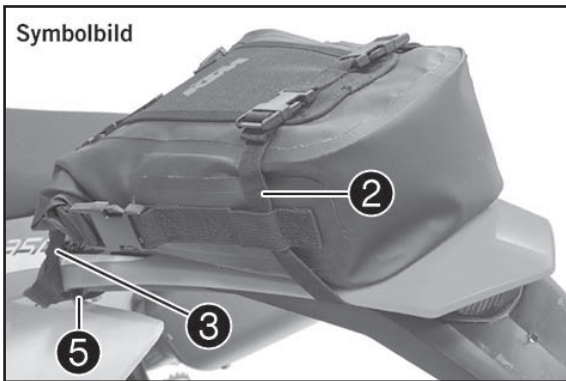

Montaggio della borsa

- Posizionare la cinghia lunga ② (in dotazione) tra il fanalino posteriore e il codino, quindi legarla alla borsa posteriore ① (in dotazione) e bloccarla.
- Far passare le due cinghie anteriori ③ o ④ (entrambe in dotazione) attraverso le fibbie ⑤, legarle alla borsa posteriore ① e bloccarle.
- Controllare che la borsa posteriore sia ben salda.



⚠ ATTENZIONE

I bagagli possono modificare il comportamento di marcia del veicolo!

Il carico massimo per la borsa posteriore è di 3 kg!

Fa fede il carico massimo del veicolo indicato da KTM!

La velocità massima consentita con la borsa posteriore montata è di 130 km/h!

Controllare regolarmente che tutti i collegamenti siano ben saldi!

Nota per la manutenzione

Per pulire la borsa posteriore utilizzare acqua saponata calda e un panno morbido e pulito.

Per le cerniere utilizzare sapone di Marsiglia e una spazzola a setole morbide. Risciacquare con acqua pulita.

Non utilizzare detergenti aggressivi e utensili con superficie ruvida.

Se dure, le cerniere possono essere sbloccate con del talco.

Informazioni

In caso di esposizione al sole prolungata e intensa, i tessuti tendono a subire una leggera alterazione del colore e a sbiadire.

Nonostante l'utilizzo di materiali di elevata qualità, questo inconveniente non può essere evitato, pertanto KTM non offre alcuna garanzia a riguardo.

Confidiamo nella vostra comprensione.

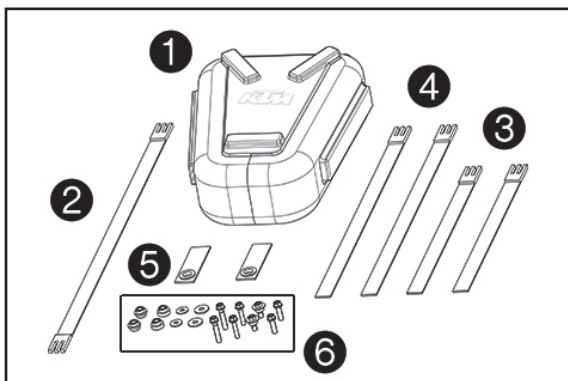

Contenu de la livraison

- 1x sacoche arrière ❶
- 1x sangle 470 mm ❷
- 2x sangles 250 mm ❸
- 2x sangles 350 mm ❹
- 2x attaches de maintien ❺

78112978060

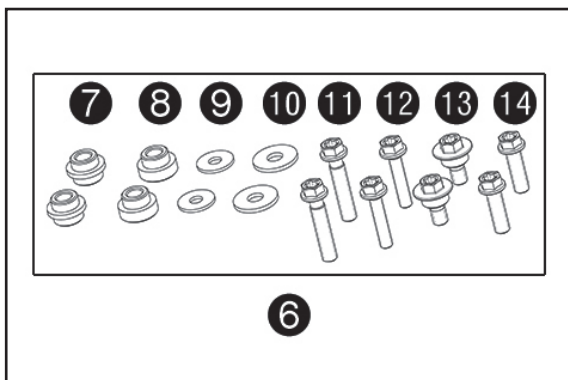

- 1x kit de fixation ❻
 - 2x bagues (EXC à partir de 2012, SX à partir de 2011) ❼
 - 2x bagues (EXC jusqu'à 2011, SX jusqu'à 2010) ❸
 - 2x rondelles de calage (EXC et SX à partir de 2008) ❾
 - 2x rondelles de calage (EXC et SX jusqu'à 2007) ❿
 - 2x vis (EXC et SX jusqu'à 2007) ⓫
 - 2x vis (EXC et SX à partir de 2008) ⓬
 - 2x vis (690 Enduro et 690 SMC) ⓭
 - 2x vis (EXC et 250 SX à partir de 2017, SX-F et 125/150 SX à partir de 2016) ⓮
- 1x sangle 470 mm
 - 2x sangles 250 mm
 - 2x sangles 350 mm
 - 2x attaches de maintien

78112978150

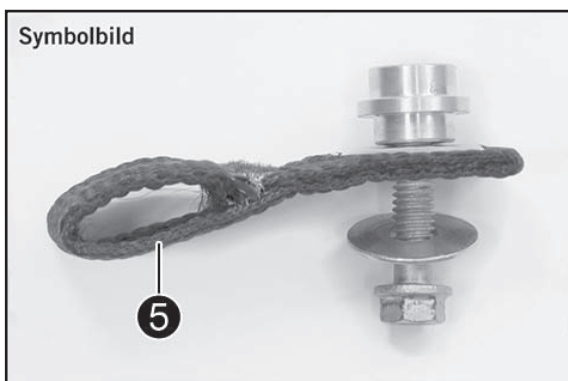

Montage

- Assembler les attaches de maintien ❺ (fournies) avec les composants adéquats du kit de fixation ❻ (fournis).

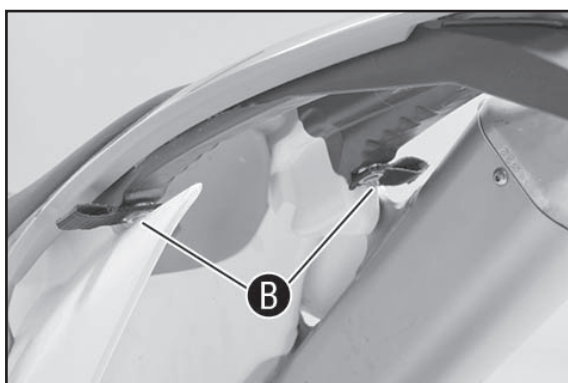

EXC et SX

- Retirer les vis d'origine aux positions ❸.
- Assembler les attaches de maintien ❺ (fournies) avec les composants adéquats du kit de fixation ❻ (fournis).

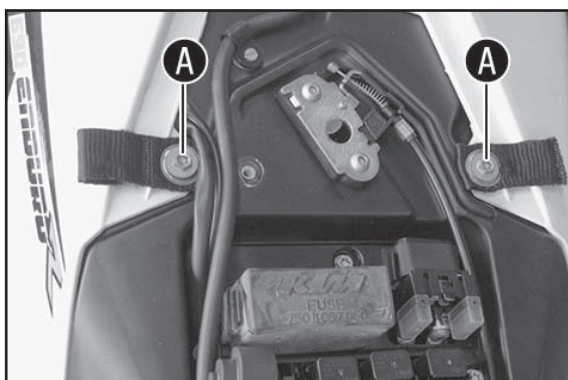

690 Enduro et 690 SMC

- Déposer la selle (voir le manuel d'utilisation).
- Retirer les vis d'origine aux positions ❶.
- Assembler les attaches ❺ (fournies) avec les composants adéquats du kit de fixation ❻ (fournis).
- Poser la selle (voir le manuel d'utilisation).

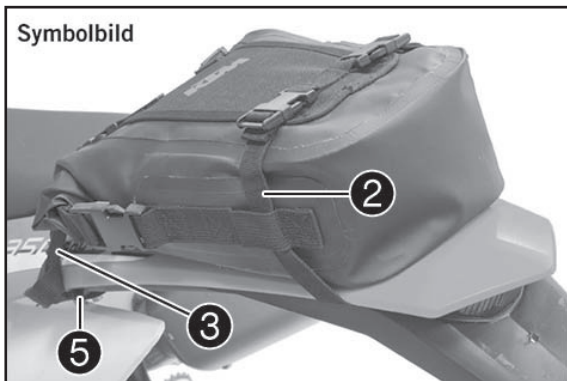

Pose de la sacoche

- Positionner la longue sangle ❷ (fournie) entre le feu arrière et le carénage arrière, la relier à la sacoche arrière ❶ (fournie) et tendre.
- Faire passer les deux sangles avant ❸ ou ❹ (fournies) dans les attaches de maintien ❺, les relier à la sacoche arrière ❶ et tendre.
- Vérifier la fixation de la sacoche arrière.



⚠ ATTENTION

Ne pas négliger le fait que, lors des déplacements avec les bagages, la tenue de route n'est pas la même !
 La charge utile maximale de la sacoche arrière est de 3 kg !
 La charge utile du véhicule spécifiée par KTM est applicable !
 La vitesse maximale de conduite avec la sacoche arrière est 130 km/h !
 Vérifier régulièrement le serrage de tous les assemblages !

Instructions d'entretien

Pour nettoyer la sacoche arrière, utiliser une solution savonneuse chaude et un chiffon doux et propre.
 Pour les attaches, utiliser du savon de Marseille et une brosse souple. Rincer à l'eau claire.
 Ne pas utiliser de produit de nettoyage agressif et d'ustensiles à bords tranchants.
 Faciliter l'ouverture des attaches grippées en y mettant un peu de talc.

Information

En cas d'exposition prolongée et intensive au rayonnement solaire, les matériaux textiles ont tendance à perdre leurs couleurs et à blanchir.
 Un défaut auquel il est difficile de remédier, même avec des textiles de haute qualité et qui n'est donc pas couvert par la garantie KTM.
 Merci de votre compréhension.

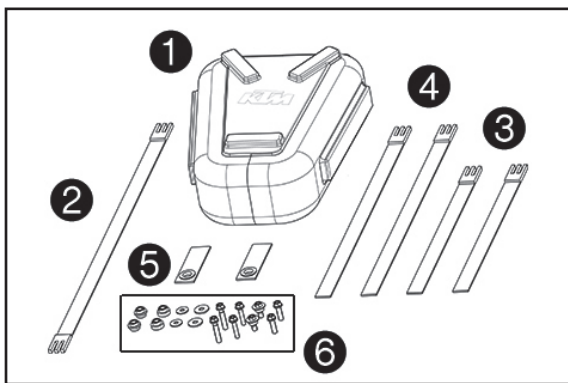

Volumen de suministro

- 1x maleta trasera ① 78112978060
- 1x correa de 470 mm ②
- 2x correas de 250 mm ③
- 2x correas de 350 mm ④
- 2x bridas de sujeción ⑤

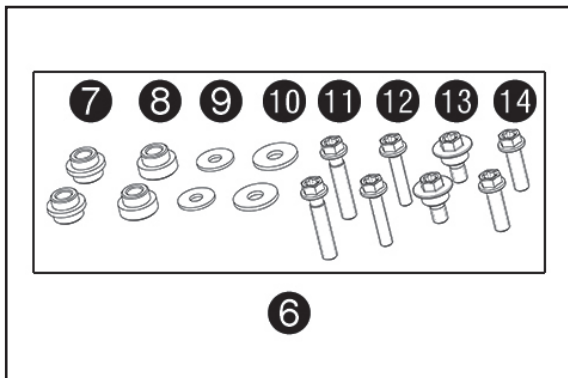

- 1x kit de sujeción ⑥ 78112978150
- 2x casquillos (EXC a partir de 2012, SX a partir de 2011) ⑦
- 2x casquillos (EXC hasta 2011, SX hasta 2010) ⑧
- 2x arandelas (EXC y SX a partir de 2008) ⑨
- 2x arandelas (EXC y SX hasta 2007) ⑩
- 2x tornillos (EXC y SX hasta 2007) ⑪
- 2x tornillos (EXC y SX a partir de 2008) ⑫
- 2x tornillos (690 ENDURO y 690 SMC) ⑬
- 2x tornillos (EXC y 250 SX a partir de 2017, SX-F y 125/150 SX a partir de 2016) ⑭
- 1x correa de 470 mm
- 2x correas de 250 mm
- 2x correas de 350 mm
- 2x bridas de sujeción

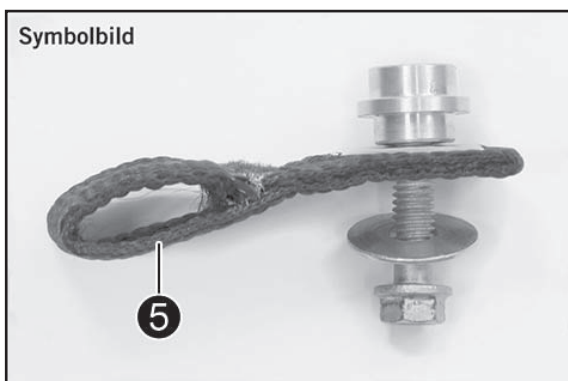

Montaje

- Ensamblar las bridas de sujeción ⑤ (volumen de suministro) y los componentes correspondientes del kit de sujeción ⑥ (volumen de suministro).

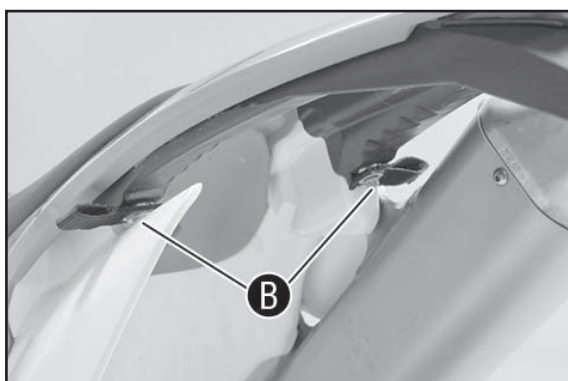

EXC y SX

- Retirar los tornillos originales de las posiciones B.
- Montar las bridas de sujeción ⑤ (volumen de suministro) con los componentes correspondientes del kit de sujeción ⑥ (volumen de suministro).

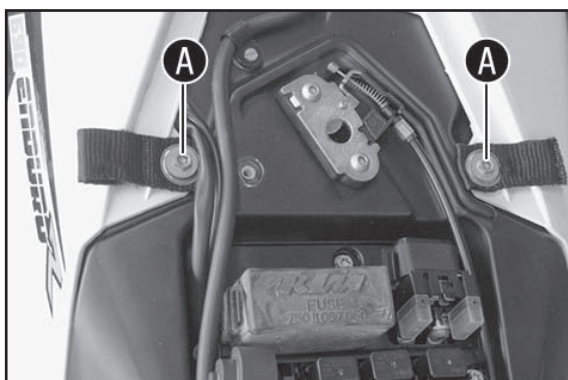

690 ENDURO y 690 SMC

- Quitar el asiento (véase el manual de instrucciones).
- Retirar los tornillos originales de las posiciones A.
- Montar las bridas de sujeción ⑤ (volumen de suministro) con los componentes correspondientes del kit de sujeción ⑥ (volumen de suministro).
- Montar el asiento (véase el manual de instrucciones).

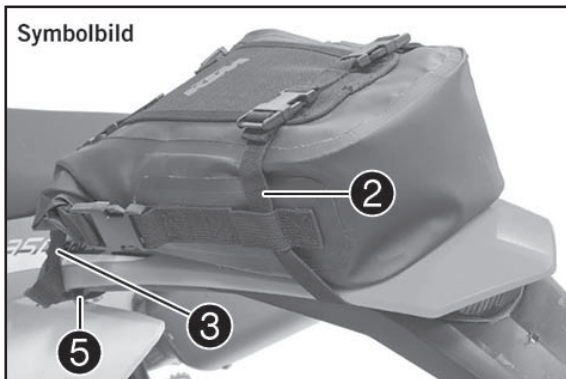

Montaje de la maleta

- Colocar la correa larga ② (volumen de suministro) entre el piloto trasero y la parte trasera, engancharla a la maleta trasera ① (volumen de suministro) y tensarla.
- Pasar las dos correas delanteras ③ o ④ (ambas incluidas en el volumen de suministro) por las bridas de sujeción ⑤, engancharlas a la maleta trasera ① y tensarlas.
- Comprobar que la maleta trasera esté firmemente sujeta.



⚠ ATENCION

Tenga en cuenta que el comportamiento de la motocicleta puede cambiar al conducir con equipaje.

La capacidad de carga máxima de la maleta trasera es de 3 kg. Rige la capacidad de carga máxima especificada por KTM para el vehículo.

La velocidad máxima permitida con la maleta trasera está limitada a 130 km/h.

Comprobar periódicamente que todos los enganches estén bien sujetos.

Instrucciones de cuidado

Para limpiar la maleta trasera, utilizar lejía jabonosa templada y un paño suave y limpio.

Para limpiar las cremalleras, utilizar una pastilla de jabón y un cepillo blando. A continuación, enjuagar con agua limpia.

No utilizar productos de limpieza corrosivos ni utensilios de limpieza ásperos.

Si las cremalleras van duras, se pueden suavizar con un poco de polvos de talco.

Información

Los tejidos pueden sufrir ligeras variaciones en su color si se exponen de forma prolongada a la radiación solar intensa.

Esta decoloración no puede evitarse ni siquiera usando tejidos de la mejor calidad y, por ello, KTM no asume ninguna responsabilidad al respecto.

Rogamos su comprensión.